

START-S4LP

MANUALE TECNICO

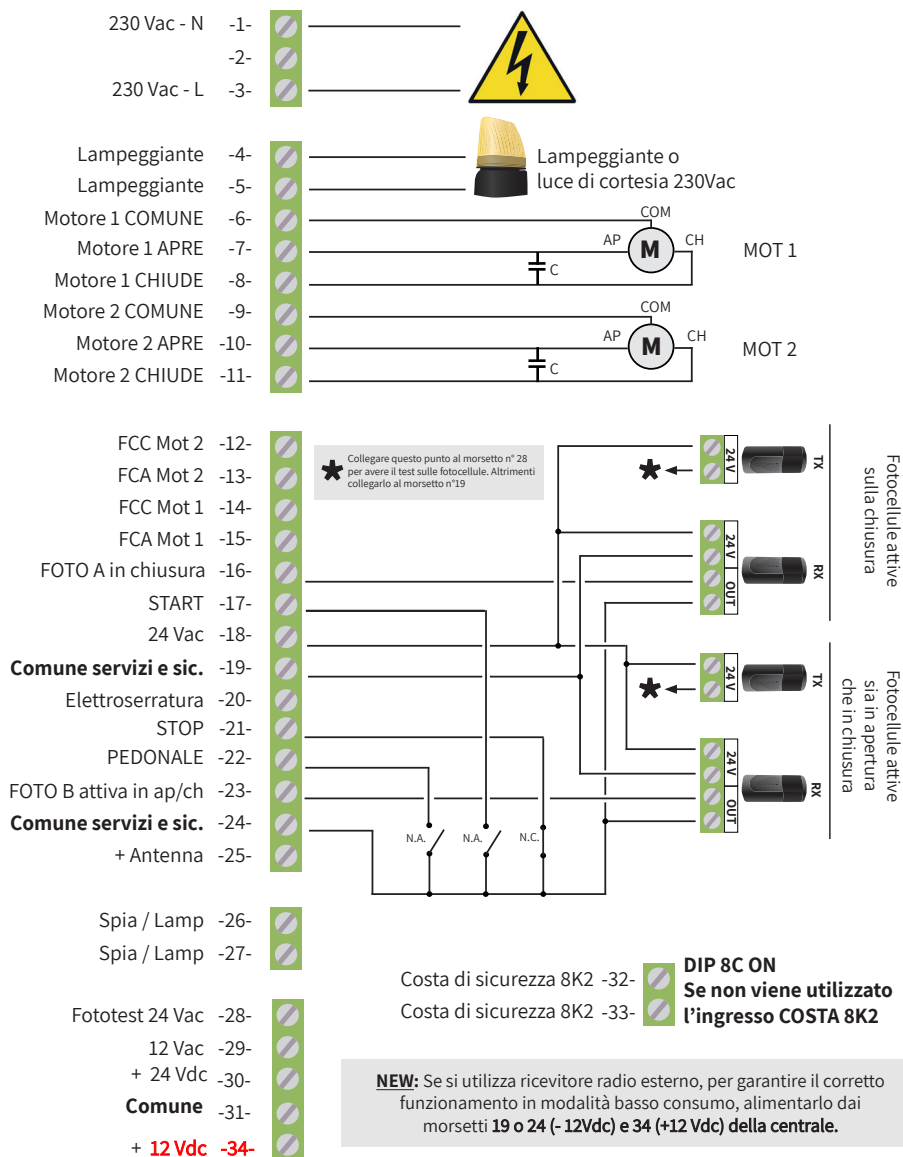

SIMBOLOGIE

I messaggi speciali indicati di seguito, possono apparire in tutto il manuale tecnico per richiamare l'attenzione su informazioni che chiarificano o semplificano un procedimento.



L'aggiunta di un simbolo grafico ad un'etichetta di sicurezza "Pericolo" o "Attenzione" indica che esiste un rischio di natura elettrica o meccanica, che può provocare lesioni fisiche se le istruzioni non sono seguite. Si prega di seguire tutti i messaggi di sicurezza che hanno questo simbolo per evitare infortuni o danni materiali.

AVVERTENZA

L'installazione, la gestione, il servizio e la manutenzione devono essere eseguiti unicamente da personale qualificato. Il produttore non si assume alcuna responsabilità per le conseguenze che possono derivare dall'uso del presente materiale. Non seguire queste istruzioni può provocare gravi lesioni personali.

PREMESSA

Questo manuale fornisce tutte le informazioni specifiche necessarie alla conoscenza ed al corretto utilizzo dell'apparecchiatura in Vostro possesso. Esso deve essere letto attentamente all'atto dell'acquisto, e consultato ogni volta che sorgano dubbi circa l'utilizzo o ci si accinga ad effettuare interventi di manutenzione. Il produttore si riserva il diritto di apportare eventuali modifiche al prodotto senza preavviso.

PRECAUZIONI

In caso di utilizzo scorretto, di riparazioni o modifiche apportate personalmente decade qualsiasi garanzia. Il produttore declina ogni responsabilità per i danni derivanti da un utilizzo non appropriato del prodotto o da utilizzo diverso da quello per cui il prodotto è stato creato. Il produttore declina ogni responsabilità per danni consequenziali ad eccezione della responsabilità civile sui prodotti. Ricordiamo che gli impianti di cancelli e porte automatiche devono essere installati solo da personale tecnico qualificato, nel pieno rispetto delle norme di legge

MISURE DI TUTELA DELL'AMBIENTE



La direttiva europea 2002/96/EC richiede che le apparecchiature contrassegnate con questo simbolo sul prodotto e/o sull'imballaggio non siano smaltite insieme ai rifiuti urbani non differenziati. Il simbolo indica che questo prodotto non deve essere smaltito insieme ai normali rifiuti domestici. È responsabilità del proprietario smaltire sia questi prodotti sia le altre apparecchiature elettriche ed elettroniche mediante le specifiche strutture di raccolta indicate dal governo o dagli enti pubblici locali. Il corretto smaltimento ed il riciclaggio aiuteranno a prevenire conseguenze potenzialmente negative per l'ambiente e per la salute dell'essere umano. Per ricevere informazioni più dettagliate circa lo smaltimento delle vecchie apparecchiature in Vostro possesso, Vi invitiamo a contattare gli enti pubblici di competenza, il servizio di smaltimento rifiuti o il negozio nel quale avete acquistato il prodotto.

INDICE

1. INTRODUZIONE	3
1.1 PRECAUZIONI DI SICUREZZA	3
1.2 CAMPI DI APPLICAZIONE	3
1.3 SISTEMI DI SICUREZZA	3
1.4 CARATTERISTICHE TECNICHE	3
2. INSTALLAZIONE DELLA CENTRALE	4
2.1 SCHEMA DELLA CENTRALE E DEI COLLEGAMENTI ELETTRICI	4
2.2 DESCRIZIONE COLLEGAMENTI ELETTRICI	5
2.2.1 FUNZIONE "LOW POWER" E UTILIZZO DELLO SWITCHING	6
2.2.2 ALIMENTAZIONE RICEVITORE DA ESTERNO "LOW POWER"	6
2.2.3 COLLEGAMENTO COMUNE DEGLI INGRESSI	7
2.3 COLLEGAMENTO DEL LAMPEGGIANTE 230 VAC	7
2.4 COLLEGAMENTO DI UNA SPIA 24V	7
2.5 COLLEGAMENTO LUCE DI CORTESIA	7
2.6 ALIMENTAZIONE ACCESSORI	7
2.7 COLLEGAMENTO DISPOSITIVI DI ARRESTO COMANDO STOP E ALT	8
2.8 COLLEGAMENTO DEI FINECORSA FCA E FCC	8
2.9 COLLEGAMENTO SERRATURA	8
2.10 COLLEGAMENTO ANTENNA	8
2.11 COLLEGAMENTO DELLE FOTOCELLULE	9
FOTOCELLULA A (ATTIVE SOLO IN CHIUSURA) 24 VAC	9
FOTOCELLULA B (ATTIVE IN APERTURA E IN CHIUSURA) 24 VAC	9
2.12 COLLEGAMENTO DEI COMANDI DI "START" E "PEDONALE"	10
2.13 VERIFICA DEI COLLEGAMENTI	10
3. ISTRUZIONI PER L'UTILIZZO DEL TEST	10
4. REGOLAZIONI TRIMMER	11
5. MODI DI FUNZIONAMENTO E IMPOSTAZIONI DIP	11
5.1 IMPOSTAZIONE DEI COMANDI DIP A	11
5.2 IMPOSTAZIONE DEI COMANDI DIP B	12
5.3 IMPOSTAZIONE DEI COMANDI DIP C	13
6. LED	13
7. GESTIONE TELECOMANDI	14
7.1 CANCELLAZIONE COMPLETA DELLA MEMORIA	14
7.2 APPRENDIMENTO DEL TELECOMANDO	14
8. APPRENDIMENTO TEMPI	15
8.1 APPRENDIMENTO TEMPI NORMALE	15
8.2 APPRENDIMENTO TEMPI AVANZATO	16
8.3 APPRENDIMENTO TEMPI APERTURA PEDONALE	17
8.4 APPRENDIMENTO VELOCE TEMPO DI PAUSA	18
9. RESET DELLA MEMORIA TEMPI DELLA CENTRALE	18
10. DICHIARAZIONE CE DI CONFORMITÀ	19

1. INTRODUZIONE

1.1 PRECAUZIONI DI SICUREZZA

Prima di iniziare l'installazione, verificare la robustezza e la consistenza meccanica del cancello o portone, verificare che gli arresti meccanici siano adatti a fermare il movimento del cancello o portone anche nel caso di un guasto ai fincorsa elettrici o durante la manovra manuale.

1.2 CAMPI DI APPLICAZIONE

Centrale per motori 230 Vac adatta per motori per cancelli/motori per anta/ motori battente/motori scorrevoli. Collegabile ad un attuatore oleodinamico o elettromeccanico dotato di motore asincrono monofase. Velocità di rallentamento, forza e sfasamento sono regolabili tramite trimmer. I tempi di lavoro sono in "real-time". Fusibile autoripristinante per ovviare a imprevisti durante l'installazione. Ricevitore RX1-I non incluso.

1.3 SISTEMI DI SICUREZZA

Sarà importante una approfondita analisi dei rischi della "MACCHINA" e delle richieste dell'utilizzatore finale per stabilire il numero di elementi da installare. Nello schema la coppia di fotocellule "Foto A" in apertura non ha effetto, mentre provoca una inversione totale durante la chiusura. La "Foto A2" è il collegamento in serie della "Foto A" oppure un collegamento a "ALT". Verificare che le fotocellule dispongano del sistema di sincronismo, permettendo così di eliminare il problema dell'interferenza tra due coppie di fotocellule

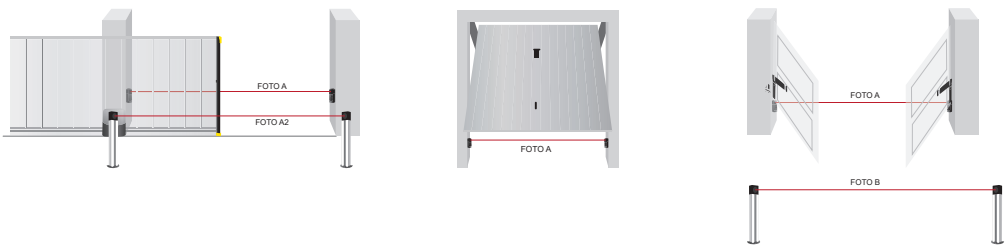

Per una maggiore sicurezza è consigliabile installare un interruttore di STOP che quando azionato provoca il blocco immediato dell'automazione. L'interruttore deve avere un contatto normalmente chiuso, che si apre in caso di azionamento. Come indicato nel Par. 2.7

1.4 CARATTERISTICHE TECNICHE

Dimensioni	145 x 135 x 50	mm
Peso	500	g
Potenza singolo motore MAX	1 750 4	HP W A
Potenza lampeggiante MAX	40	W
Assorbimento MAX contatto pulito	2	A
Assorbimento MAX 24 Vac (mors. 18-19)	300	mA
Assorbimento MAX 12 Vac (mors. 19-29)	600	mA
Assorbimento MAX 24 Vdc (mors. 30-31)	100	mA

2. INSTALLAZIONE DELLA CENTRALE

2.1 SCHEMA DELLA CENTRALE E DEI COLLEGAMENTI ELETTRICI

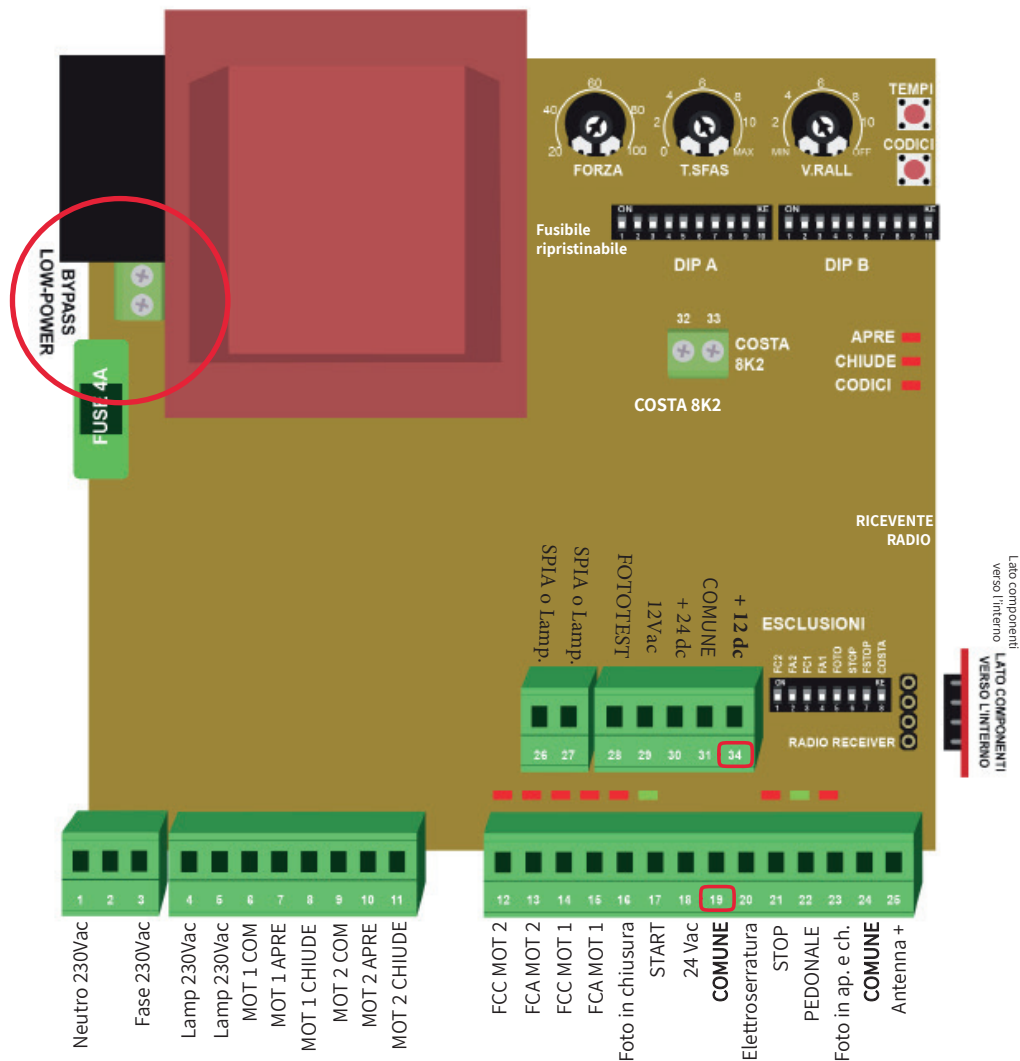















Collegamento della TENSIONE DI RETE

La linea di alimentazione verso la centrale deve essere sempre protetta da interruttore magnetotermico oppure coppia di fusibili da 5A.

Un interruttore differenziale è consigliato ma non indispensabile se è già presente a monte dell'impianto.

2.2 DESCRIZIONE COLLEGAMENTI ELETTRICI

230 Vac Neutro	1		Alimentazione elettrica 230 Vac 50 Hz NEUTRO
	2		
230 Vac Fase	3		Alimentazione elettrica 230 Vac 50 Hz FASE
Lampeggiante	4		Uscita per LAMPEGGIANTE (con scheda elettronica di intermittenza) o LUCE di CORTESIA 230Vac, potenza massima della lampada 40 o 100W
	5		
M 1 Com	6		Uscita per collegamento motore 1 polo COMUNE
M 1 Apre	7		Uscita per collegamento motore 1 polo APRE
M 1 Chiude	8		Uscita per collegamento motore 1 polo CHIUDE
M 2 Com	9		Uscita per collegamento motore 2 polo COMUNE
M 2 Apre	10		Uscita per collegamento motore 2 polo APRE
M 2 Chiude	11		Uscita per collegamento motore 2 polo CHIUDE
FCC M2	12		Ingresso Fine Corsa Chiude del motore 2
FCA M2	13		Ingresso Fine Corsa Apre del motore 2
FCC M1	14		Ingresso Fine Corsa Chiude del motore 1
FCA M1	15		Ingresso Fine Corsa Apre del motore 1
Fotocellula A	16		Ingresso Fotocellula A attiva solo in chiusura (vedi par. 2.11)
START	17		Ingresso comando passo-passo START
24Vac	18		Uscita 24Vac
Comune 1	19		Comune per tutti gli ingressi: servizi, sicurezze, 12/24 Vac
Elettroserratura	20		Uscita per elettroserratura
STOP	21		Ingresso STOP
PEDONALE	22		Ingresso comando passo-passo apertura parziale PEDONALE
Fotocellula B	23		Ingresso Fotocellula B attiva sia in Chiusura che in Apertura (vedi par. 2.11)
Comune 1 -	24		Comune per tutti gli ingressi: servizi, sicurezze, calza del cavo coassiale antenna
Antenna +	25		Ingresso per il segnale antenna (capo caldo filo antenna)
SPIA o Lamp.	26		Contatto per SPIA (per lampeggianti senza scheda elettronica)
SPIA o Lamp.	27		Contatto per SPIA (per lampeggianti senza scheda elettronica)
FOTOTEST	28		Uscita 24Vac TEST (vedi Cap. 3)
12Vac	29		Uscita 12Vac
24Vdc +	30		Uscita 24Vdc +
Comune	31		Comune per gli ingressi: servizi, sicurezze. In modalità “ LOW POWER”
12Vdc +	34		Uscita 12Vdc+ Collegare qui RICEVITORE da ESTERNO quando attivo la funz. “LOW POWER”



Collegamento MOTORE Fare particolare attenzione a non invertire i poli APRE e CHIUDE.

In caso si abbiano dei dubbi sul loro corretto collegamento, posizionare manualmente, se possibile, l'automazione a metà della sua corsa. Tenersi pronti a fermare l'impianto mediante un comando di STOP!

Per essere sicuri che l'apertura sia davvero l'apertura, provare ad interrompere le fotocellule: se il cancello comincia a chiudersi, il collegamento è sbagliato e occorre invertire i fili APRE e CHIUDE del motore.

2.2.1 FUNZIONE “LOW POWER” E UTILIZZO DELLO SWITCHING



A partire dalla versione 2025 della centrale START-S4XL, in conformità con la direttiva europea UE 2023/826 sul risparmio energetico, è stato introdotto un nuovo modulo Switching integrato.

Questa funzione consente alla centralina di disattivarsi automaticamente dopo circa 10 minuti (STAND-BY) quando non è in uso, riducendo al minimo il consumo elettrico. Al primo impulso inviato tramite radiocomando START o PEDONALE, la centrale si riattiva istantaneamente, senza alcun ritardo nella manovra.

2.2.2 ALIMENTAZIONE RICEVITORE ESTERNO IN MODALITÀ “LOW POWER”

Nel caso si utilizzi un ricevitore radio esterno alla scheda, per garantire il funzionamento corretto in modalità a basso consumo, è necessario alimentarlo collegando i morsetti **19 o 24 (- 12Vdc)** e il **34 (+ 12 Vdc)**. Il contatto tra il **19 o 24 (COM)** e il **17 (START)**.

2.2.3 COLLEGAMENTO COMUNE DEGLI INGRESSI

Per ottenere il minimo consumo energetico della centrale in modalità LOW POWER è consigliabile utilizzare come comune degli ingressi il **morsetto 31**, che consente lo spegnimento completo dei LED di segnalazione degli ingressi. Con questa configurazione, quando la centrale è in modalità STAND-BY, l'indicazione led dell'ingresso con contatto NC (normalmente chiuso) rimane spenta, contribuendo così a ridurre ulteriormente il consumo elettrico complessivo del sistema.

Fare riferimento al paragrafo precedente per quanto riguarda il collegamento di una ricevente radio esterna.

!!! BYPASS DEL “LOW POWER” (FUNZIONAMENTO CONTINUO) !!!

Se si desidera disattivare la modalità “Low Power” e far funzionare la centrale come in precedenza (sempre alimentata), è sufficiente **effettuare un ponticello** tra i due morsetti situati sotto al modulo di switching sulla scheda elettronica.

Questo consente alla centrale di restare sempre operativa, utile ad esempio in contesti industriali o con automazioni molto frequenti.

2.3 COLLEGAMENTO DEL LAMPEGGIANTE 230 VAC

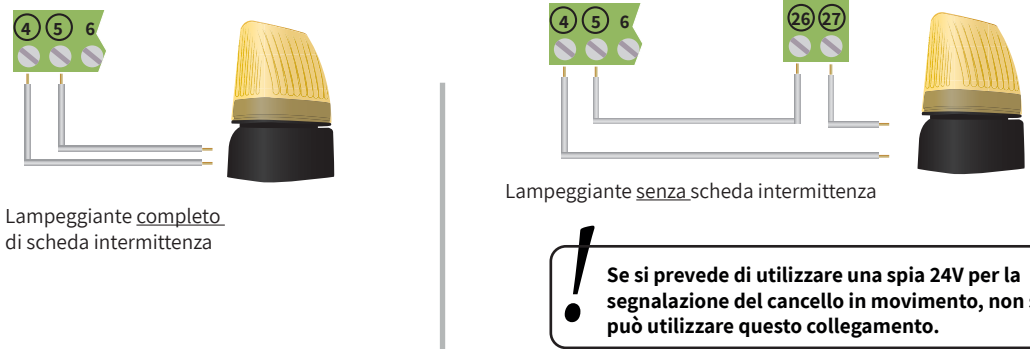

2.4 COLLEGAMENTO DI UNA SPIA 24V CANCELLO APERTO E IN MOVIMENTO

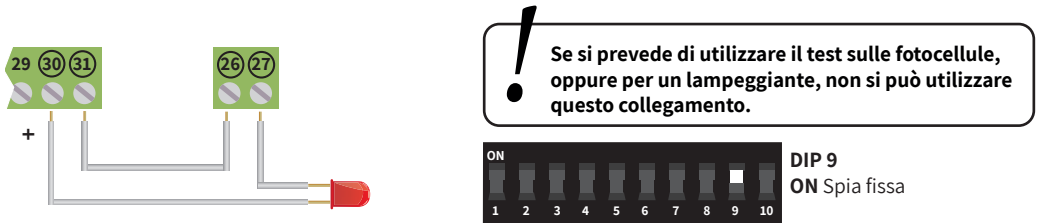

2.5 COLLEGAMENTO LUCE DI CORTESIA



2.6 ALIMENTAZIONE ACCESSORI

Viene ora presentato lo schema di collegamento per una corretta alimentazione degli accessori, si sottolinea che il valore di tensione 12 Vac è presente tra i morsetti 19-29.

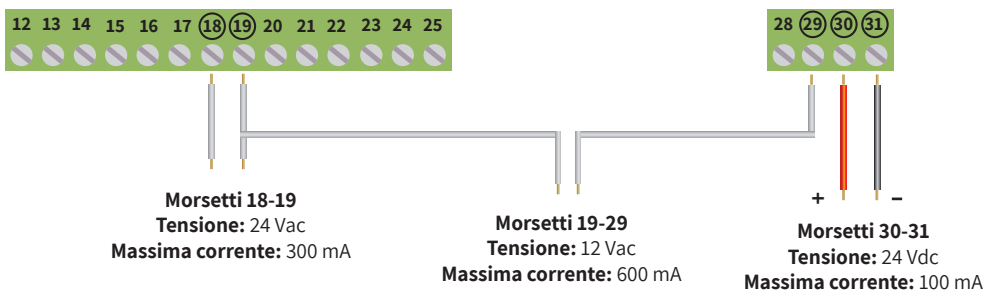

2.7 COLLEGAMENTO DISPOSITIVI DI ARRESTO COMANDO STOP E ALT

Collegamento del comando STOP

Pulsante: arresta ed inibisce momentaneamente fino a nuovo comando il funzionamento della centrale.

Interruttore: mantiene l'automazione bloccata fino a nuovo ripristino dello stesso.

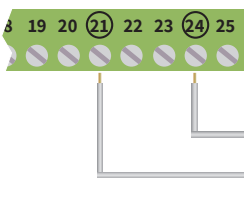

! Se l'ingresso STOP non viene utilizzato porre in ON il DIP6C

Il collegamento dei dispositivi di sicurezza prevede l'utilizzo di qualsiasi pulsante o contatto di tipo N.C. (normalmente chiuso). Più dispositivi di sicurezza vanno collegati in serie.

Collegamento del comando ALT:

Arresta l'automazione e attiva un'inversione di marcia per circa 1,5 secondi.

Se durante il lampeggio del LED L1, tale led non si spegne completamente significa che l'ingresso COSTA 8K2 è nella condizione di riposo oppure è stato escluso.

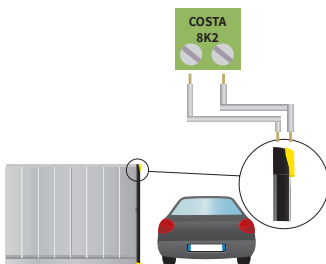

ON
Esclusione ingresso COSTA 8K2
DIP 8 C ON

2.8 COLLEGAMENTO DEI FINECORSA FCA E FCC

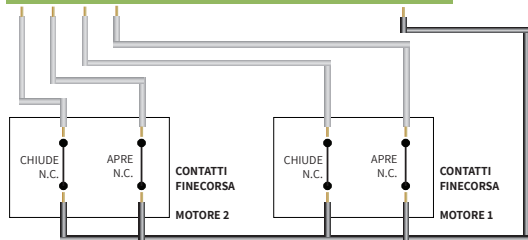
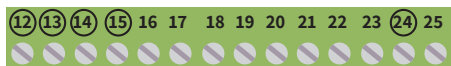

Nella figura viene mostrato il collegamento di entrambi i finecorsa.

I contatti dei finecorsa devono essere di tipo N.C. (normalmente chiuso)

! Se gli ingressi FCA o FCC non vengono utilizzati, seguire quanto riportato nel Paragrafo 5.3

2.9 COLLEGAMENTO SERRATURA

Viene ora presentato lo schema di collegamento della serratura 12 Vac:

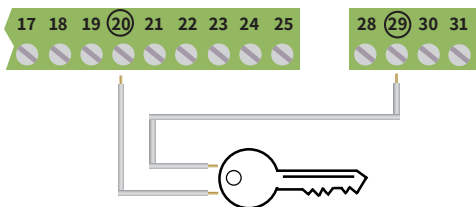

2.10 COLLEGAMENTO ANTENNA

Se al posto di una antenna si utilizza uno spezzone di filo rigido, per la frequenza 433Mhz si dovrà tagliarlo a 17 cm e collegarlo solo al morsetto 25.

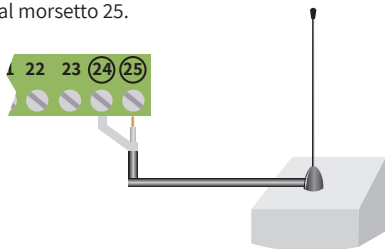

2.11 COLLEGAMENTO DELLE FOTOCELLULE

Il contatto del ricevitore della fotocellula deve essere:

- **pulito** (isolato dalle tensioni di alimentazione)
- **tipo N.C.** (normalmente chiuso)

Se si utilizzano più coppie di fotocellule il collegamento deve essere in serie.

Il TEST sulle fotocellule assicura il funzionamento dell'automazione solo se le fotocellule funzionano regolarmente.

La centrale infatti eseguirà il test prima di ogni apertura. In caso di malfunzionamento delle fotocellule, la centrale accenderà per 5 secondi il lampeggiante e non farà partire l'automazione.

FOTOCELLULA A (ATTIVE SOLO IN CHIUSURA) 24 VAC

Senza TEST

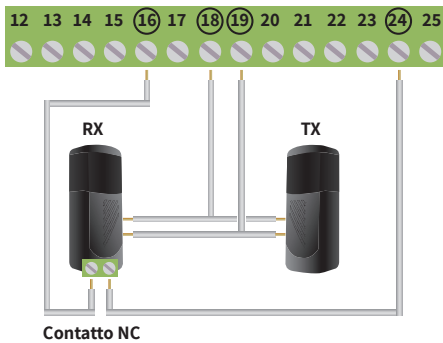

Con TEST

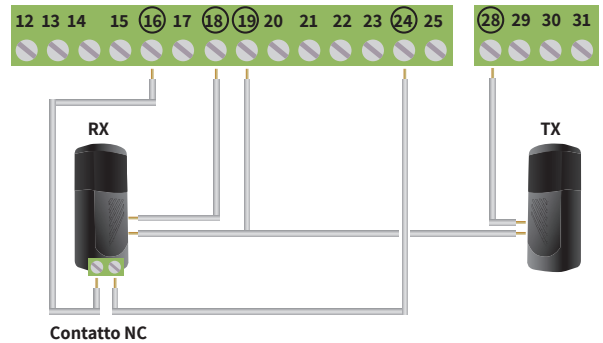

Se l'ingresso FOTO A non viene utilizzato, porre in ON il DIP 5 C

FOTOCELLULA B (ATTIVE IN APERTURA E IN CHIUSURA) 24 VAC

Senza TEST

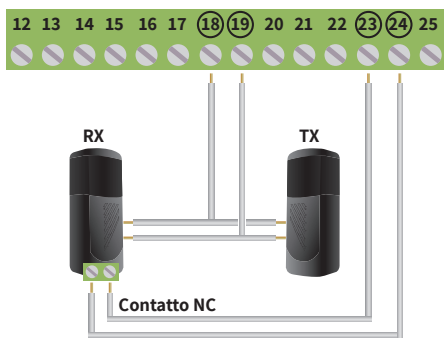

Con TEST

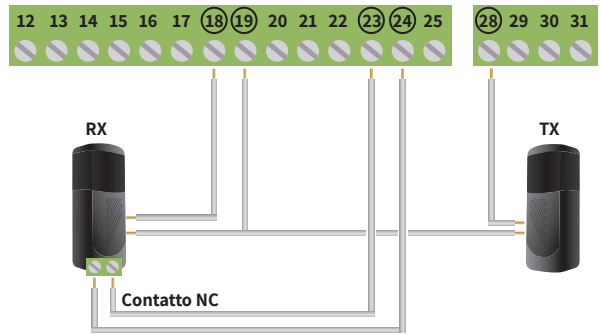

Se l'ingresso FOTO B non viene utilizzato, porre in ON il DIP 7 C

2.12 COLLEGAMENTO DEI COMANDI DI “START” E “PEDONALE”

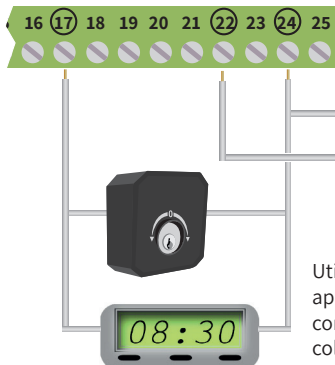

Il collegamento del comando di apertura PEDONALE può essere effettuato su qualsiasi pulsante o contatto di tipo N.A.

Il collegamento del comando di apertura START può essere effettuato a qualsiasi pulsante o contatto di tipo N.A. Se vi sono più dispositivi, vanno collegati in parallelo.

Utilizzando i morsetti 17 e 24 è possibile collegare un TIMER per programmare delle aperture del cancello. Il contatto del timer deve essere di tipo NA e deve restare in condizione di chiuso per tutto il tempo che il cancello rimane aperto. Se è presente il collegamento del comando di apertura sul morsetto 17, collegare in parallelo.

2.13 VERIFICA DEI COLLEGAMENTI

Quando la centrale è alimentata, le spie luminose “led”, che sono poste sugli ingressi, sono accese quando sull’ingresso vi è un contatto chiuso verso il comune.

Normalmente i led **rossi** sugli ingressi **FCC - FCA - STOP- FOTO** sono sempre accesi, Normalmente i led **verdi** sugli ingressi di comando **START - PEDONALE** sono normalmente spenti.



3. ISTRUZIONI PER L’UTILIZZO DEL TEST

La funzione TEST è compatibile con gli apparati più lenti in risposta (es. TRANSCIEIVER), di conseguenza in presenza di tali dispositivi la partenza della manovra di apertura può essere ritardata di qualche secondo. Inoltre si estende la possibilità di testare i dispositivi collegati anche sull’ingresso STOP.

Per consentire alla centralina di autorilevare se i dispositivi collegati sugli ingressi FOTO A, FOTO B) e STOP sono sotto TEST occorre eseguire questa procedura:

Eseguire i collegamenti per il TEST come da documentazione (Par. 2.11)

	1	A centrale spenta porre in OFF il DIP 8 del DIP A
	2	Alimentare la centrale e attendere il normale lampeggio del LED
	3	Porre in ON il DIP 8 del DIP A
	4	Eseguire una manovra di apertura con il comando START oppure l’apprendimento tempi se necessario (Par. 8.1). In questo punto la centrale esegue la rilevazione dei dispositivi sotto TEST e quindi come detto in precedenza la partenza sarà ritardata di qualche secondo

4. REGOLAZIONI TRIMMER

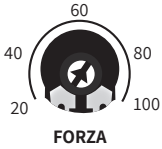

FORZA

Regolazione Forza Motori dal 20% al 100%.

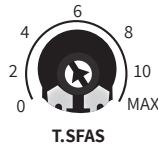

T.SFAS

Impostazione del TEMPO DI SFASAMENTO ANTE sia in apertura che in chiusura, parte da un minimo di 1sec. e se regolata al massimo l'anta in ritardo aprirà quando l'altra anta avrà finito il tempo lavoro. Quando variato avrà valore solo alla prossima apertura. (0 - MAX)

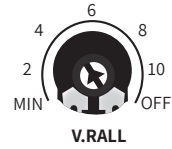

V.RALL







Impostazione VELOCITA' DI RALLENTAMENTO e disattivazione dei rallentamenti. (MINIMA - OFF). Per la maggior parte dei motori l'impostazione migliore sarà da MIN a 4. Si deve comunque impostare una velocità di circa 1/3 della velocità normale del motore. Per disattivare i rallentamenti ruotare il trimmer su OFF.



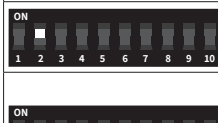

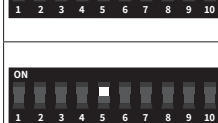
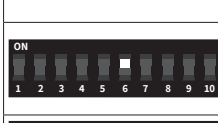

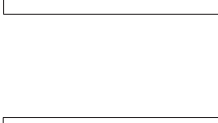
5. MODI DI FUNZIONAMENTO E IMPOSTAZIONI DIP

5.1 Impostazione dei comandi DIP A



	1-OFF 2-OFF	Automatico 1	Ad ogni comando inverte: apre - chiude Richiude automaticamente al termine del tempo di pausa.
	1-ON 2-OFF	Condominiale	In apertura ed in pausa non accetta comandi. Richiude automaticamente al termine del tempo di pausa.
	1-OFF 2-ON	Semi automatico	Ad ogni comando segue la logica apre-stop-chiude-stop- apre ecc.. Non richiude automaticamente.
	1-ON 2-ON	Automatico 2	Ad ogni comando segue la logica apre-stop-chiude-stop-apre ecc... Richiude automaticamente.
	3-ON	Colpo d'ariete	Questa impostazione permette di attivare una spinta in chiusura sia all'inizio che alla fine della manovra per facilitare il funzionamento della elettroserratura se installata.
	4-ON	Luce di cortesia	Nell'uscita dei morsetti 4 e 5 c'è tensione dall'inizio dell'apertura fino a 2 minuti dopo la chiusura, utile quindi per alimentare la luce di cortesia.
	5-ON	Prelampeggio	Attiva il prelampeggio prima di ogni inizio manovra.
	6-ON	Rileva passaggio	Al passaggio rilevato dalle fotocellule, la centrale esegue la completa apertura, poi chiude accorciando ad 1 secondo il tempo di pausa, ad ostacolo liberato.
	7-ON	Lampeggiante in pausa	Il segnalatore luminoso rimane attivo anche nel tempo di pausa
	8-ON	Fototest	Attivazione fototest (In presenza di TRANSCEIVER vedi Cap.3)
	9-ON	Spia fissa	L'uscita spia cancello aperto rimane fissa anziché lampeggiare.
	10-ON	Tempi avanzato	Attiva la funzione di apprendimento tempi avanzato, Par. 8.2

5.2 Impostazione dei comandi DIP B

	1-ON	Uomo presente	Questa impostazione permette di attivare il funzionamento a Uomo Presente , il comando START apre il comando PEDONALE chiude. I motori si arrestano appena viene rilasciato il comando. <u>Per ritornare al funzionamento normale: spegnere la centrale e riposizionare il DIP1 in OFF.</u>
	2-ON	Industriale	Il comando PEDONALE diventa chiude mentre il comando START segue la logica impostata dai dip 1 e 2.
	3-ON	Rolling code HCS	Attivazione rolling-code completo. La centrale accetta solo il codice HCS e controlla il contatore rolling. I radiocomandi non sono duplicabili. Se non attivato accetta comunque solo la parte fissa del codice.
	4-ON	Partenza graduale controllata	I motori partono con dei valori di forza minimi fino ad arrivare ai valori impostati. L'utilizzo di questa funzione non e' compatibile con tutte le automazioni, valutarne il suo utilizzo in base all'impianto.
	5-ON	1 motore	Attivazione funzionamento ad un motore. La centrale effettua tutte le manovre facendo funzionare il motore 2 in sincrono con il motore 1. L'apprendimento tempi viene effettuato per il solo motore 1.
	6-ON	Sfasamento in apertura	Posto in ON fissa il tempo di sfasamento in apertura a 2 secondi. Il tempo di sfasamento in chiusura rimane quello impostato con il trimmer "Sfasamento".
	7	X	Non utilizzato lasciare in OFF
	8-9-10 OFF	Tempi impostati dall'utente	Lasciare in OFF se si vogliono utilizzare i tempi di funzionamento appresi ed impostati dall'utente, altrimenti si deve fare riferimento alla tabella sotto riportata.

		TEMPO "START" IN APERTURA E CHIUSURA	TEMPO "PEDONALE" IN APERTURA E CHIUSURA
	8 ON 9-10 OFF	10" (secondi)	6" (secondi)
	9 ON 8-10 OFF	14" (secondi)	8" (secondi)
	8-9 ON 10 OFF	18" (secondi)	10" (secondi)
	10 ON 8-9 OFF	22" (secondi)	12" (secondi)
	8-10 ON 9 OFF	26" (secondi)	14" (secondi)
	9-10 ON 8 OFF	32" (secondi)	18" (secondi)
	8-9-10 ON	38" (secondi)	20" (secondi)

5.3 Impostazione dei comandi DIP C



	1-ON	FCC M2	Esclusione ingresso finecorsa chiude motore 2
	2-ON	FCA M2	Esclusione ingresso finecorsa apre motore 2
	3-ON	FCC M1	Esclusione ingresso finecorsa chiude motore 1
	4-ON	FCA M1	Esclusione ingresso finecorsa apre motore 1
	5-ON	Fotocellula A	Esclusione ingresso fotocellula attiva in chiusura
	6-ON	STOP	Esclusione ingresso stop
	7-ON	Fotocellula B	Esclusione ingresso fotocellula sempre attiva
	8-ON	Costa 8K2	Esclusione ingresso COSTA 8K2

6. LED

Visualizziamo ora i led che indicano lo stato dell'automazione:

APRE 
CHIUDE 
CODICI 



led CODICI lampeggia:
l'automazione è in
posizione di chiuso.

APRE 
CHIUDE 
CODICI 

led APRE lampeggia:
l'automazione è in
rallentamento in apertura.

APRE 
CHIUDE 
CODICI 



led APRE acceso:
l'automazione è in
apertura.

APRE 
CHIUDE 
CODICI 



led APRE e CHIUDE
lampeggiano: l'automazione
è aperta e ferma.

APRE 
CHIUDE 
CODICI 

led CHIUDE acceso:
l'automazione è in
chiusura.



APRE 
CHIUDE 
CODICI 

led CHIUDE lampeggia:
l'automazione è in
rallentamento in chiusura.

APRE 
CHIUDE 
CODICI 

led APRE e CHIUDE accesi
e led codici lampeggia:
impostazione veloce del
tempo di pausa.

Legenda

 spento
  lampeggia
  acceso

7. GESTIONE TELECOMANDI

Per gestire i telecomandi, la scheda deve essere provvista di modulo radio RX1-I. La scheda elettronica è in grado di gestire diversi tipi di codice, il primo telecomando appreso ne determinerà il tipo, di conseguenza, non si possono apprendere telecomandi con tipo di codice differente dal primo telecomando appreso. I codici gestibili sono gli standard da 12 a 64 bit e per i codici rolling tipo HCS® solo la parte fissa, ma attivando il DIP 3-B si avrà il controllo del contatore rolling. In questo modo i radiocomandi non saranno duplicabili. La capacità con i codici rolling è di n° 200 codici diversi. Il primo trasmettitore appreso determina il tipo di codice che la ricevente deve gestire, di conseguenza i trasmettitori successivamente appresi devono avere lo stesso tipo di codice.

7.1 CANCELLAZIONE COMPLETA DELLA MEMORIA

Questa operazione cancella tutti i codici presenti in memoria. Non è prevista la cancellazione di un singolo codice. E' necessario eseguire il reset della memoria prima di apprendere il primo telecomando in modo che non ci siano dei codici precedentemente appresi e non utilizzati sull'impianto.

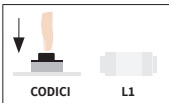
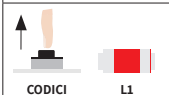

La cancellazione della memoria e quindi di tutti i codici, è possibile ad automazione chiusa.



	1	Assicurarsi che l'automazione sia in posizione di CHIUSO . Premere e tenere premuto il pulsante codici.
	2	Attendere fino a che il LED CODICI lampeggia, poi rilasciare. Attendere la fine del reset della memoria.

7.2 APPRENDIMENTO DEL TELECOMANDO

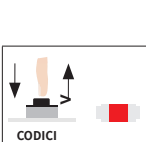
L'apprendimento del codice di un telecomando è possibile solo ad automazione in posizione di **CHIUSO**.

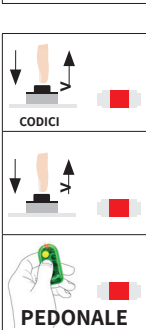
EFFETTUARE L'APPRENDIMENTO DEI CODICI SENZA COLLEGARE L'ANTENNA AI MORSETTI 24-25

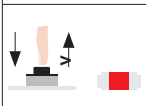
	1	Assicurarsi che l'automazione sia in posizione di CHIUSO
	2	Premere e rilasciare il pulsante codici, il LED CODICI rimane acceso fisso.
	3	Premere il tasto del radiocomando es.: 1°, se appreso il LED CODICI lampeggerà.

	1	Premere e rilasciare il pulsante codici, il LED CODICI rimane acceso fisso.
	2	Ripremere ancora il pulsante codici e il LED CODICI lampeggia e rimane acceso
	3	Premere il tasto del radiocomando es.: 2°, se appreso il LED CODICI lampeggerà.

- Se si desidera apprendere un nuovo radiocomando ripetere semplicemente le operazioni.
- Se alla pressione del tasto del radiocomando il LED CODICI rimane acceso, significa che il radiocomando è INCOMPATIBILE.
- Se alla pressione del tasto del radiocomando il LED CODICI lampeggia lentamente, significa che la memoria codici è PIENA.
- In questa scheda non è prevista la cancellazione di un singolo codice radiocomando.









8. APPRENDIMENTO TEMPI

La centrale START-S4XL ha la possibilità di apprendere i tempi di lavoro in due modi diversi.

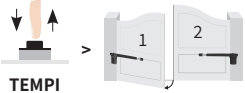

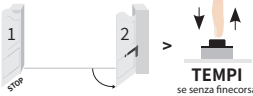

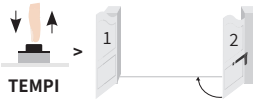

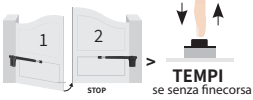
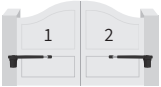
NORMALE: utilizzare questa tipologia di apprendimento se l'automazione ha le due ante eguali con motori eguali.

AVANZATO: utilizzare questa tipologia di apprendimento se si vogliono impostare i punti precisi di rallentamento e/o le ante hanno diversi tempi di funzionamento.

8.1 APPRENDIMENTO TEMPI NORMALE

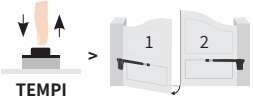
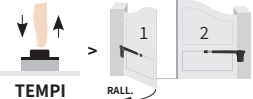
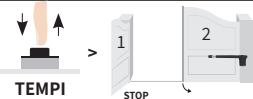
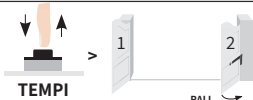

1		Posizionare l' automazione in condizione di chiuso.
2		Porre in OFF l'interruttore 10 del DIP A
3		Premere il pulsante TEMPI * la prima anta (1° motore) parte in apertura <small>* Dopo la prima pressione del pulsante TEMPI si può utilizzare anche il comando START dal morsetto 17 oppure dal radiocomando appreso.</small>
4		Dopo lo sfasamento impostato tramite il trimmer T.SFAS , la seconda anta (2° motore) parte in apertura
5		Attendere che la prima anta si apra completamente , se sono presenti i finecorsa passare al punto 6 , altrimenti premere il pulsante TEMPI per fermare la prima anta
6		A questo punto il 1° Motore si ferma, attendere l'arresto del 2° Motore
7		Da quando i 2 motori si saranno arrestati , lasciare trascorrere il tempo per cui l'automazione deve rimanere aperta (tempo di pausa)
8		Premere il pulsante TEMPI per iniziare la fase di chiusura la seconda anta (2° motore) parte in chiusura
9		Dopo lo sfasamento impostato tramite il trimmer T.SFAS , la prima anta (1° motore) parte in chiusura
10		Attendere che la seconda anta si chiuda completamente , premere il pulsante TEMPI , SOLO NEL CASO CHE non siano montati i finecorsa.
11		Attendere il completo arresto dell'automazione si avrà così la conferma del corretto apprendimento dei Tempi nella modalità NORMALE

8.2 APPRENDIMENTO TEMPI AVANZATO

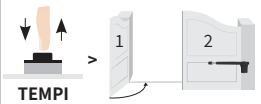
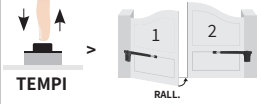
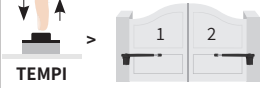

		L'automazione è in posizione di CHIUSO	
1		Porre in ON l'interruttore 10 del DIP A	L'automazione è in posizione di CHIUSO
2		Premere il pulsante TEMPI <small>(Dopo la prima pressione del pulsante TEMPI si può utilizzare anche il comando START dal morsetto 17 oppure dal radiocomando appreso)</small>	Il 1° motore parte in APRE
3		Premere il pulsante TEMPI (o START) ... se i rallentamenti sono attivi (trimmer V.RALL.)...	il 1° motore rallenta in apertura
4		Premere il pulsante TEMPI (o START) (se non c'è il Fine Corsa Apre 1° Motore)	Il 1° Motore si ferma, parte il 2° Motore in APRE
4 a		... se è presente il Fine Corsa attendere l'arresto del 1° Motore	Il 1° Motore si ferma, parte il 2° Motore in APRE
5		Premere il pulsante TEMPI (o START) ... se i rallentamenti sono attivi (trimmer V.RALL.)...	il 2° motore rallenta in apertura
6		Premere il pulsante TEMPI (o START) (se non c'è il Fine Corsa Apre 2°)	Il 2° Motore si ferma, parte il conteggio del tempo di PAUSA
6 a		... se è presente il Fine Corsa attendere l'arresto del 2° Motore	Il 2° Motore si ferma, parte il conteggio del tempo di PAUSA
		Lasciare trascorrere il tempo di PAUSA desiderato	
7		Premere il pulsante TEMPI (o START)	Il 2° motore parte in CHIUDE
8		Premere il pulsante TEMPI (o START) ... se i rallentamenti sono attivi (trimmer V.RALL.)...	il 2° motore rallenta in chiusura

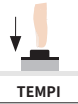
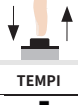
9		Premere il pulsante TEMPI (o START) (se non c'è il Fine Corsa Chiude 2°)	Il 2° Motore si ferma, parte il 1° Motore in CHIUDE
9 a		... se è presente il Fine Corsa attendere l'arresto del 2° Motore	Il 2° Motore si ferma, parte il 1° Motore in CHIUDE
10		Premere il pulsante TEMPI (o START) ... se i rallentamenti sono attivi (trimmer V.RALL)...	il 1° motore rallenta in chiusura
11		Premere il pulsante TEMPI (o START) (se non c'è il Fine Corsa Chiude 1°)	Il 1° Motore si ferma. FINE apprendimento tempi AVANZATO.
11 a		... se è presente il Fine Corsa attendere l'arresto del 1° Motore	Il 1° Motore si ferma. FINE apprendimento tempi AVANZATO.

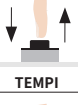
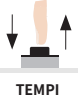
8.3 APPRENDIMENTO TEMPI APERTURA PEDONALE





L'automazione è in posizione di CHIUSO			
	1	Premere e tener premuto il pulsante TEMPI fino a quando la centrale azionerà il 1° Motore in APRE, poi rilasciare il pulsante TEMPI	1° motore parte in APRE
	2	Premere il pulsante TEMPI	il 1° motore si arresta
		Lasciare trascorrere il tempo di PAUSA desiderato per l'apertura PEDONALE	
	3	Premere il pulsante TEMPI	Il 1° Motore parte in CHIUDE
	4	Premere il pulsante TEMPI (se non c'è il Fine Corsa Chiude 1°)	Il 1° Motore si ferma. L'anta Pedonale è chiusa. FINE.
	4 a	... se è presente il Fine Corsa attendere l'arresto del 1° Motore (PEDONALE) in chiusura	Il 1° Motore si ferma al Fine Corsa Chiude. L'anta Pedonale è chiusa. FINE

8.4 APPRENDIMENTO VELOCE TEMPO DI PAUSA

L'automazione è in posizione di PAUSA		
 TEMPI	1	Premere e rilasciare il pulsante TEMPI I LED APRE e CHIUDE rimangono accesi
		Lasciare trascorrere il nuovo tempo di PAUSA desiderato
 TEMPI	2	Premere e rilasciare il pulsante TEMPI L'automazione parte in CHIUDE. Fine apprendimento veloce TEMPO di PAUSA

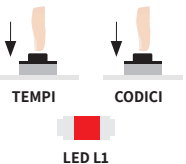
9. RESET DELLA MEMORIA TEMPI DELLA CENTRALE

Il reset della centrale reimposta i tempi di funzionamento originali della centrale. Il reset della memoria tempi della centrale non cancella i codici dei radiocomandi appresi, sono due memorie esterne ben distinte.

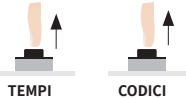
 TEMPI CODICI  LED L1	1	Premere i pulsanti CODICI e TEMPI I LED L1 si accendono
  LED L1	2	Attendere 10 secondi, fino a quando i LED L1 non si spengono.
 TEMPI CODICI	3	Rilasciare i pulsanti CODICI e TEMPI

